

CE FC ISO/TS 16949:2002

УНИВЕРСАЛЬНЫЙ ЭЛЕКТРИЧЕСКИЙ СТЕКЛОПОДЪЕМНИК



Руководство пользователя



РЕГУЛЯТОР ЭЛЕКТРИЧЕСКОГО СТЕКЛОПОДЪЁМНИКА

ПРИМЕЧАНИЕ: Перед началом монтажа устройства необходимо внимательно изучить инструкцию. Монтаж должен выполняться только опытными компетентными специалистами.

- Наше изделие создано на основе стандартов, однако мы можем перечислить следующие необходимые условия для монтажа, которые можно использовать для большинства автомобилей. Снимите ручку двери и отделку двери; убедитесь, что механизм стеклоподъёмника может поместиться внутри (см. п. 2 инструкции по монтажу).
- После снятия ручки двери убедитесь, что вал стеклоподъёмника выступает над поверхностью обшивки двери крайней мере 12 мм. В ином случае изучите в инструкции по монтажу возможные способы решения проблемы.
- Максимальное усилие, развиваемое механизмом, составляет 3 кг и прикладывается на расстоянии 70 мм от центра. Этого усилия достаточно для большинства автомобилей. Если у вас есть сомнения, или для автомобиля требуется особо мощный привод, рекомендуем вам проверить вес.
- Перед установкой убедитесь, что механизм двери функционирует правильно; при необходимости смажьте каналы или замените неисправные детали. Пожалуйста, учтите, что если ручной механизм работает с шумом, то до начала монтажа стеклоподъёмника этот шум необходимо устранить, иначе после установки электрического устройства шум усилится.



- Опустить стекло
- Снять ручку ручного стеклоподъёмника
- Приложить к панели клейкий шаблон к центру оси вращения, как показано на рисунке
- Снять дверную панель
- Осторожно отделить наружный защитный кожух

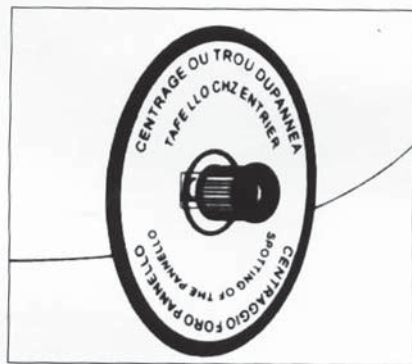
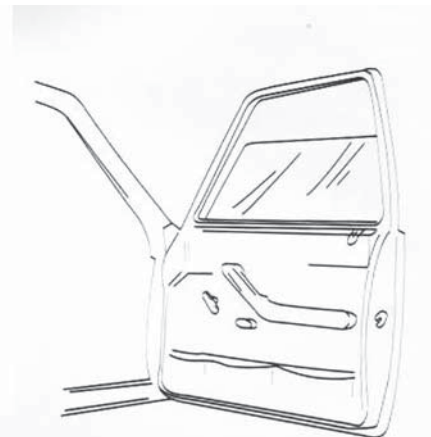
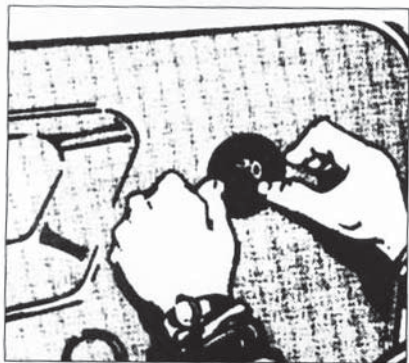



Найти положение сборки приводного механизма.

- Выберите подходящий приводной механизм для данной двери (имеется два симметричных приводных механизма).
- Редуктор будет располагаться снаружи панели
- Во время позиционирования могут потребоваться переходники на двери, чтобы редуктор минимально выступал над панелью (см. пункт А).
- Во время закрепления редуктора или двигателя может потребоваться крепёжный кронштейн.

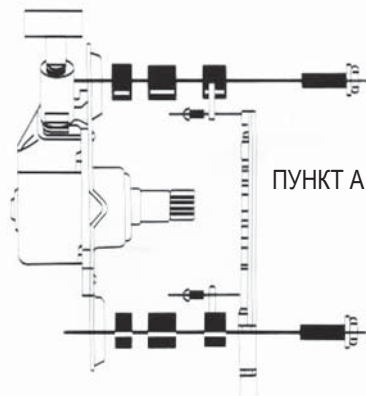
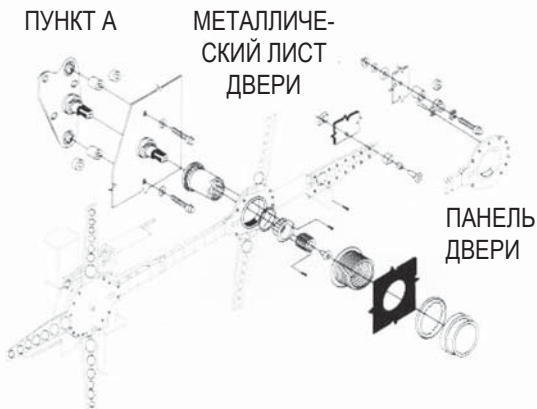
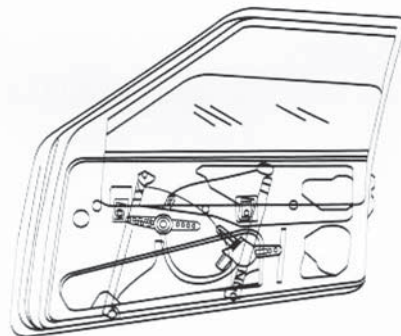



Выберите в приведенной ниже таблице подходящий переходник для монтажа на ось рукоятки.
Если рукоятка фиксируется винтом, используйте этот винт для крепления переходника.
Выберите в приведенной ниже таблице муфту редуктора.
Установите её на редуктор и закрепите с помощью прилагаемой проходной втулки.

ТАБЛИЦА ПЕРЕХОДНИКОВ

N. 1: ALFA ROMEO / AUTOBIANCHI BEDFORD/DAF/DATSUN FIAT / FORD (CEE) / LANCIA MERCEDES / NISSAN OPEL PORSCHE / SAAB / SUBARU VOLKSWAGEN	4: AUSTIN / ROVER N. 5: VAUXALL / JAGUAR BEDFORD / ROVER N. 6: FORD (UK) N. 7: OPEL N. 8: DAIHATSU / MITSUBISHI TOYOTA / SUZUKI/G, M CHEVROLET / PONTIAC	N. 9: HONDA N. 10: MAZDA / FORD (U.S.A.) N. 11: ISUZU N. 12: FORD (U.S.A.) N. 13: DODGE / CHRYSLER
---	---	--

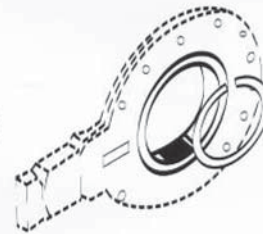
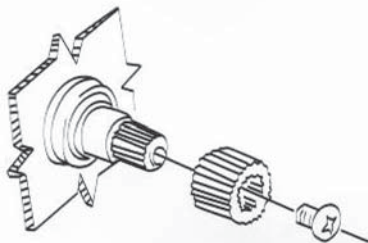



Найдите на двери подходящее место для крепления электродвигателя.

ПРИМЕЧАНИЕ: Сначала необходимо разместить и закрепить электродвигатель, а затем установить муфту редуктора на ось рукоятки.

- При необходимости можно изменить положение электродвигателя; для этого следует вынуть винты, повернуть электродвигатель, как показано на рисунке, и привинтить его в нужном положении.
- Вставить редуктор с муфтой редуктора так, чтобы совместить две полости, и закрепить винтами, входящими в прилагаемый комплект №1.
- Перед установкой муфты редуктора проверьте функционирование аварийной ручки двери.
- Затем установите среднюю часть муфты редуктора так, чтобы совместить две полости, и закрепить винтами, входящими в прилагаемый комплект №1.

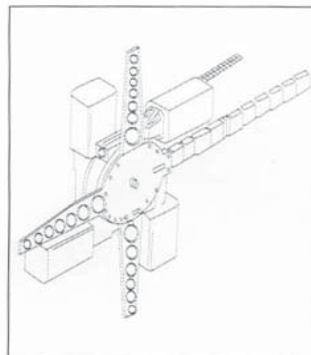
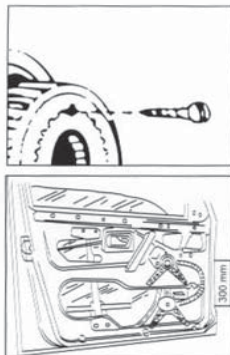
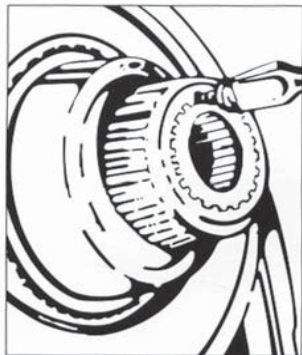



Установите проходную втулку на внутреннюю панель.

Если требуется, расширьте отверстие в панели.

Выберите подходящую проходную втулку, вставьте её в дверную раму и закрепите стопорным кольцом.

Выберите самую подходящую крышку (минимальной высоты) и установите её на кольцо.

Закрепите крышку на проходной втулке и установите панель на дверь.

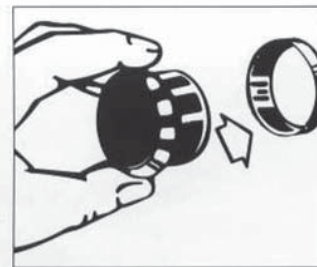
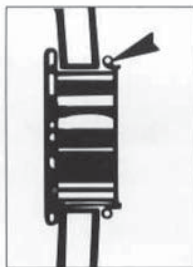

	ОПИСАНИЕ	КОЛ-ВО	ОТМЕТКА
1	ЭЛЕКТРИЧЕСКИЙ СТЕКЛОПОДЪЁМНИК ЛЕВ	1	
1	ЭЛЕКТРИЧЕСКИЙ СТЕКЛОПОДЪЁМНИК ПРАВ	1	
2	КРЫШКИ	2	
3	СТОПОРНОЕ КОЛЬЦО	2	
4	ПРУЖИННЫЙ КОЛЬЦЕВОЙ ЗАМОК	2	
5	ГАЙКА СКОРОСТНОГО ВАЛА	4	
6	РАСПОРКИ	1	
7	ПЕРЕХОДНИКИ	2	
8	РЕДУКТОРЫ	2	
9	КРОНШТЕЙН	8	
10	РЕЗИНОВАЯ ВТУЛКА	8	
11	МЕТАЛЛИЧЕСКАЯ ВТУЛКА	8	
12	ВИНТ 4x16	20	
13	ВИНТ 3x5	22	

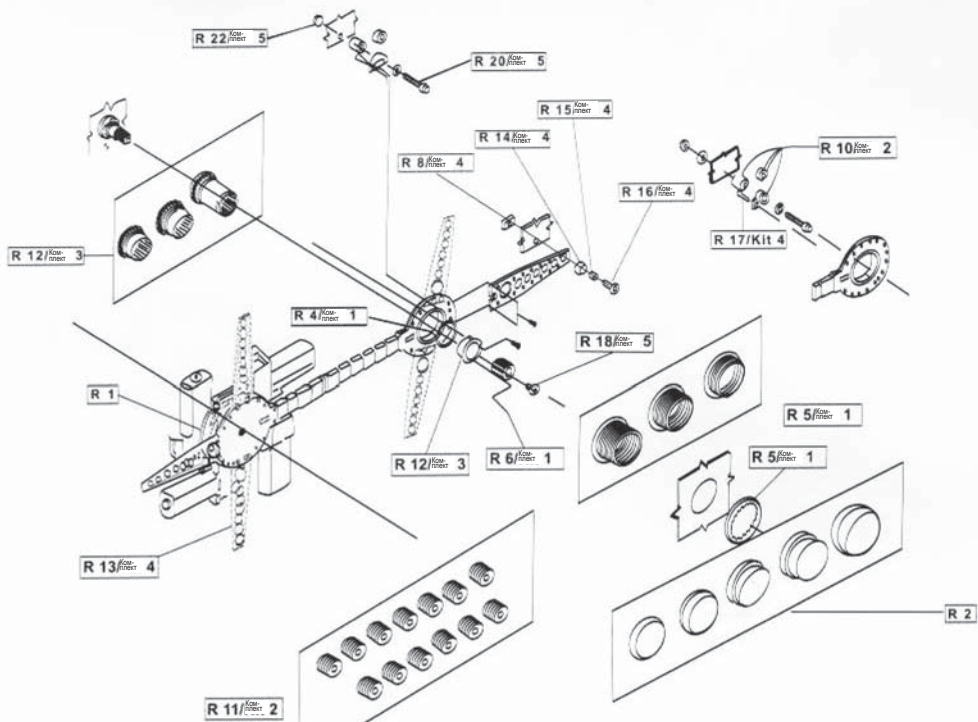

Покомпонентное изображение



Лучшие специалисты, высшее качество